

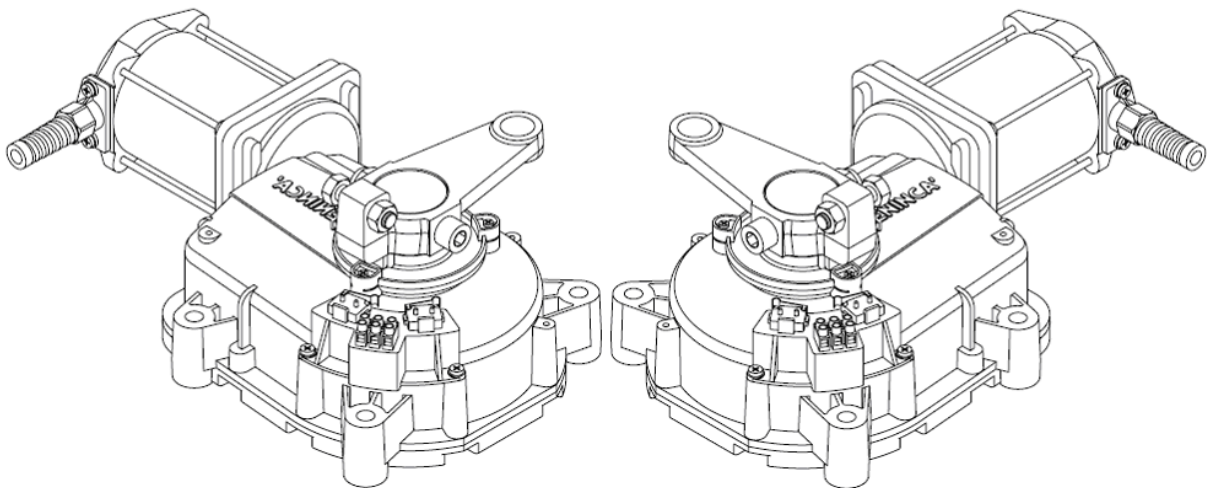

KIT UNDERGORUND 24V



Kezelési utasítás és alkatrészlista

KIT-UNDEGROUND24V

Köszönjük, hogy az általunk forgalmazott, Benincá terméket választotta.

A Benincá cég kínálatában található összes termék 20 éves gyártási tapasztalat, folyamatos fejlesztés, a magas minőségű anyagok felhasználásának ill. a legfejlettebb technológiák alkalmazásának együttes eredménye. Mindezek alapján megbízható, üzembiztos, tartós, különleges körülmények között is működőképes termékeket kínálunk a minket választóknak.

Az eszközhöz használt anyagok, valamint a motor műszaki tartalma megfelel az érvényes Európai Unió előírásoknak.

89/392/EEC, Art.4.2, Annex II/B

73/23/CEE, 93/68/CEE,

89/336/CEE, 93/68CEE

EN 61000-6-3, EN 61000-6-1, EN 60335-1

Figyelmeztetés

A szerelés elkezdése előtt, olvassa el, ezen tájékoztatót. Tilos az eszközt az előírtak ellenére, más célra használni. A felhasználót ki kell oktatni a működésről.

A Beninca termékek biztonsági címkékkel vannak ellátva, ezek sérülése a garancia elvesztését eredményezi. A mozgó motorok eredeti Benincá alkatrészeket tartalmaznak, melyek mindegyike az érvényben lévő európai normatíváknak maradéktalanul megfelel.

Esetleges meghibásodás esetén, a hiba elhárítását bízza szakemberre.

Technikai adatok

Tápellátás	24V
Teljesítmény	260W
Áramfelvétel	11A
Nyomaték	360Nm
Védelem	Y
Kapuszárny súly (max)	300kg
Nyitási idő 90°-nál	15...23s
Kapuszárny méret (max)	4m
Működési hőmérséklet	-20/+70C°
Egymásutáni ciklusok száma	25
Nedvességelleni védelem	IP57
Kenés	zsír
Motor súlya	11,6kg
Forgásátviteli doboz súlya	8,6kg

KIT-UNDEGROUND24V

A motor méretei

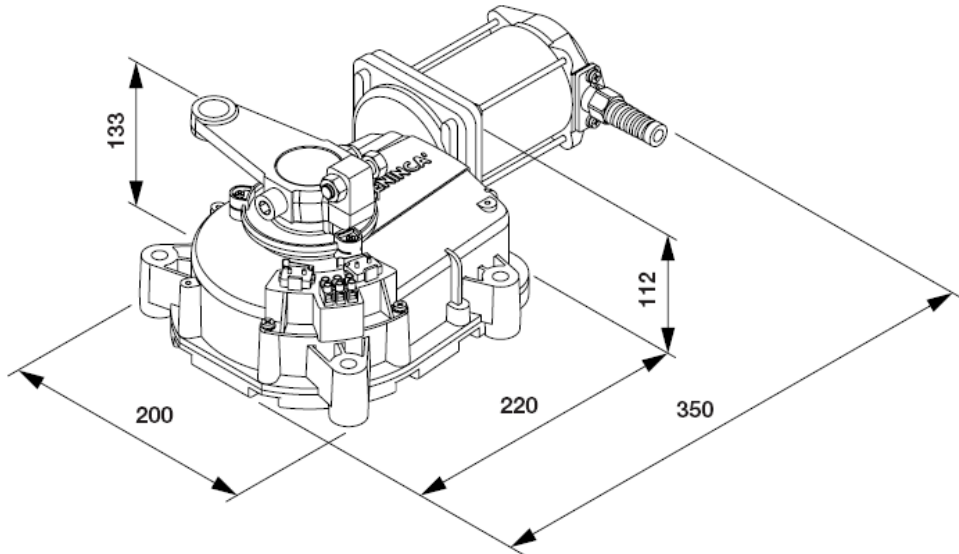

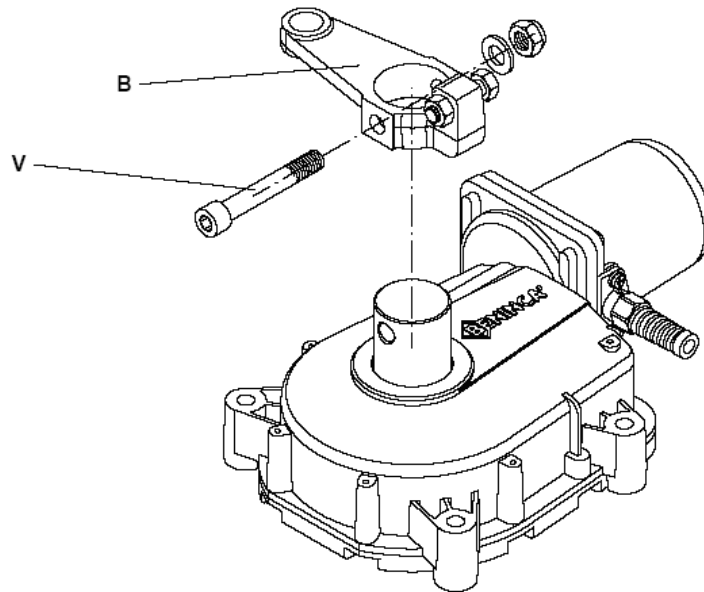
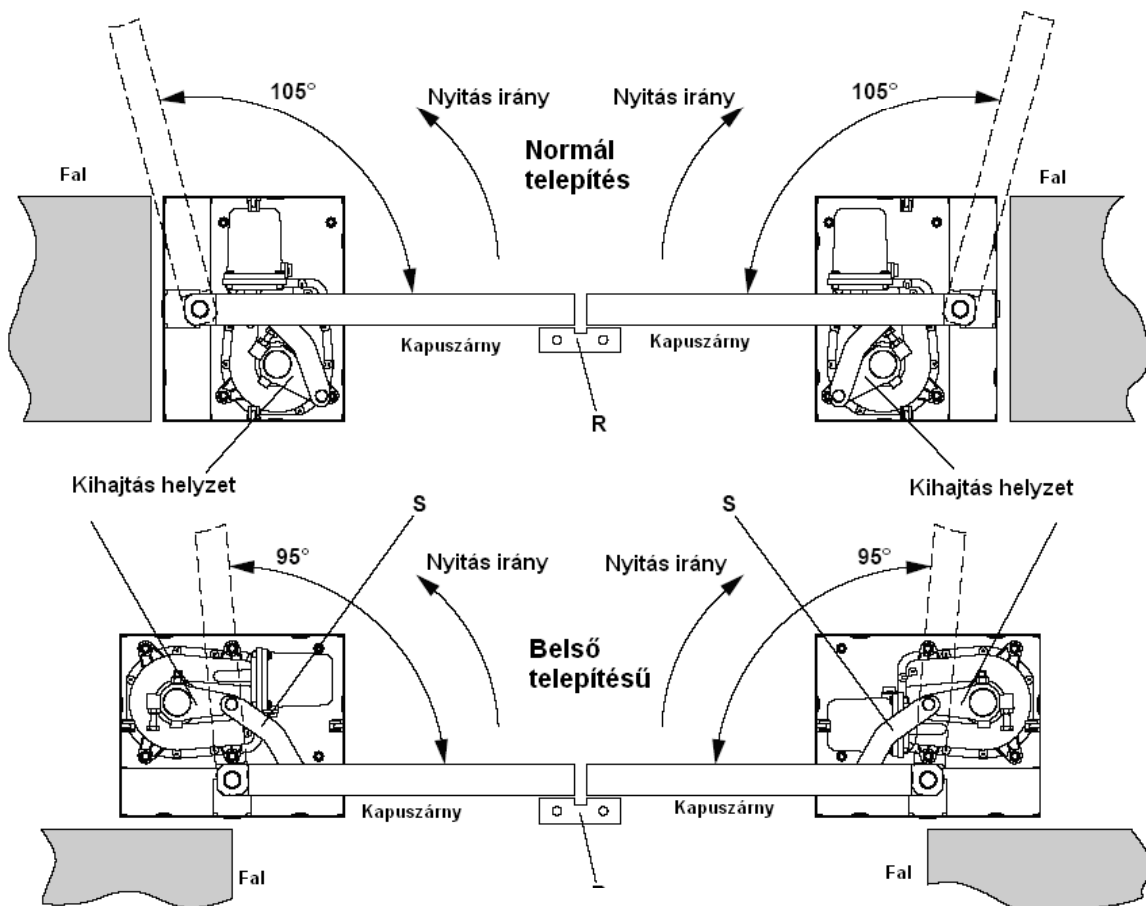
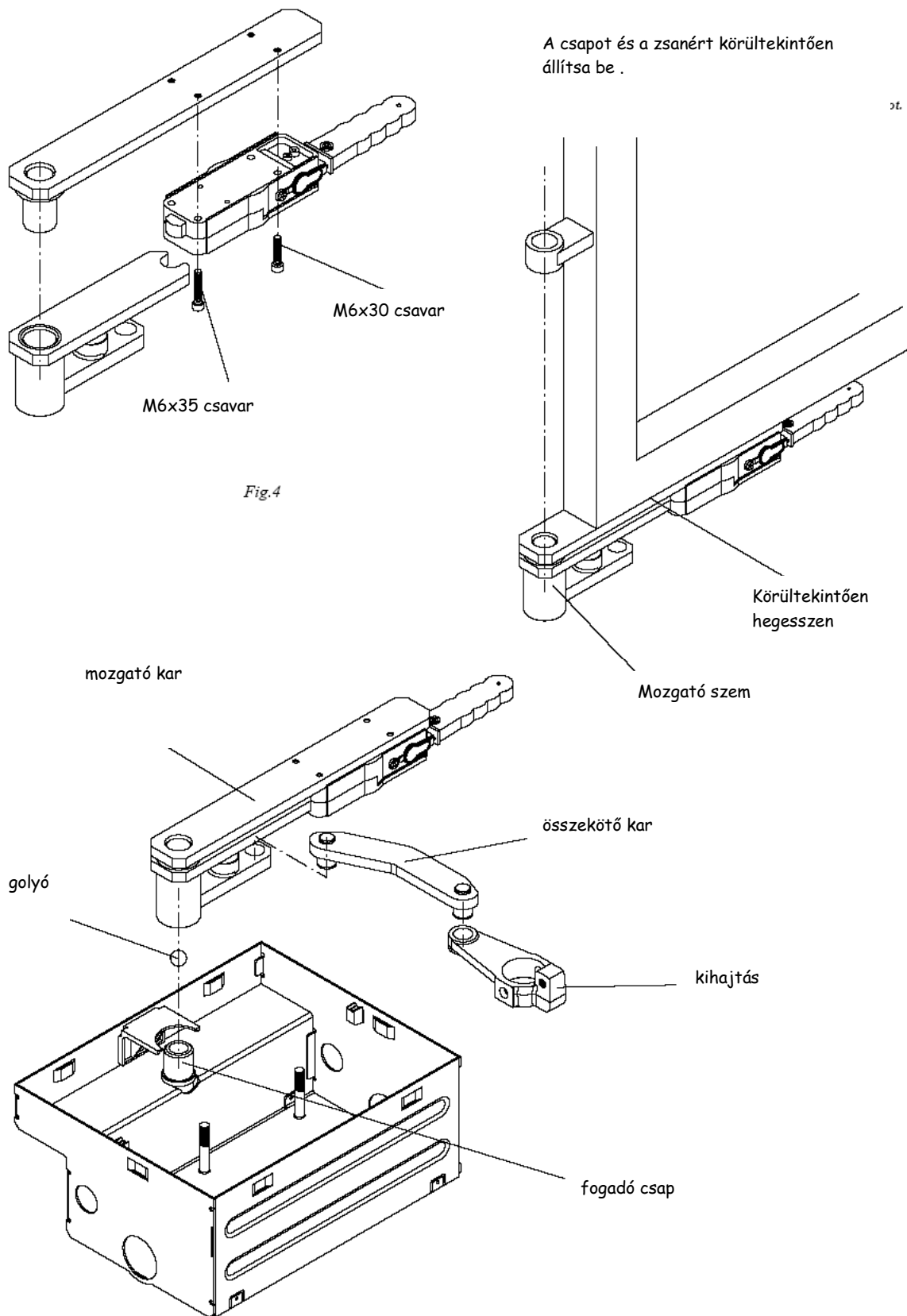

Fig.2





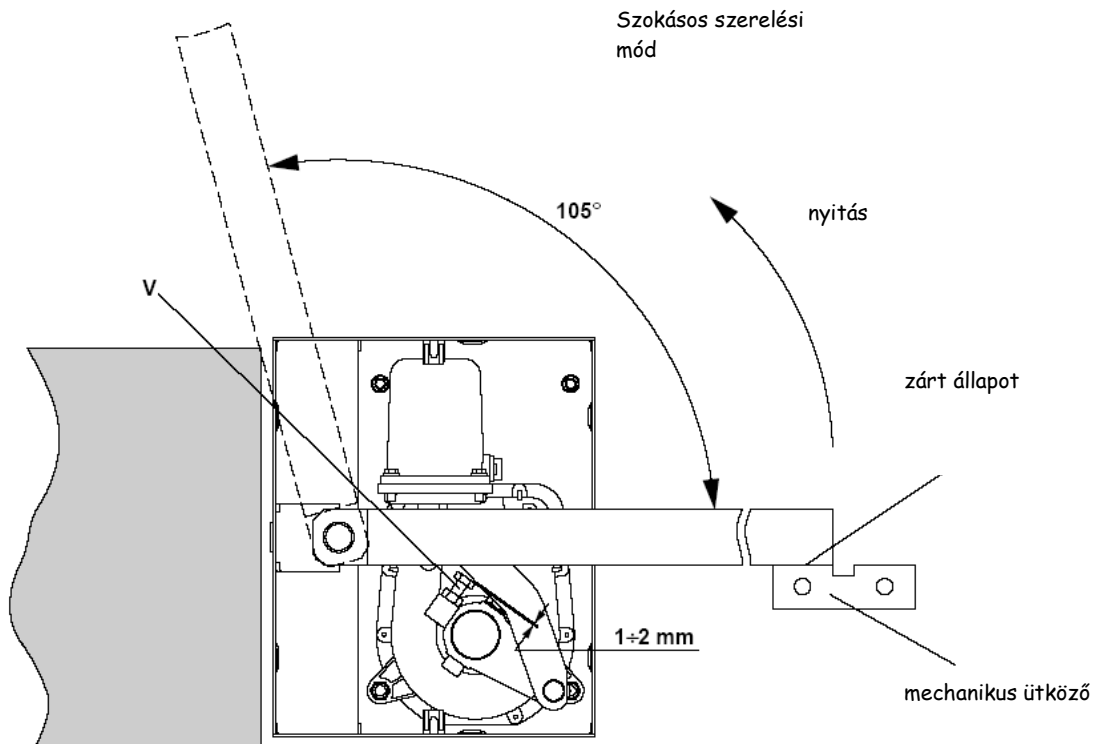
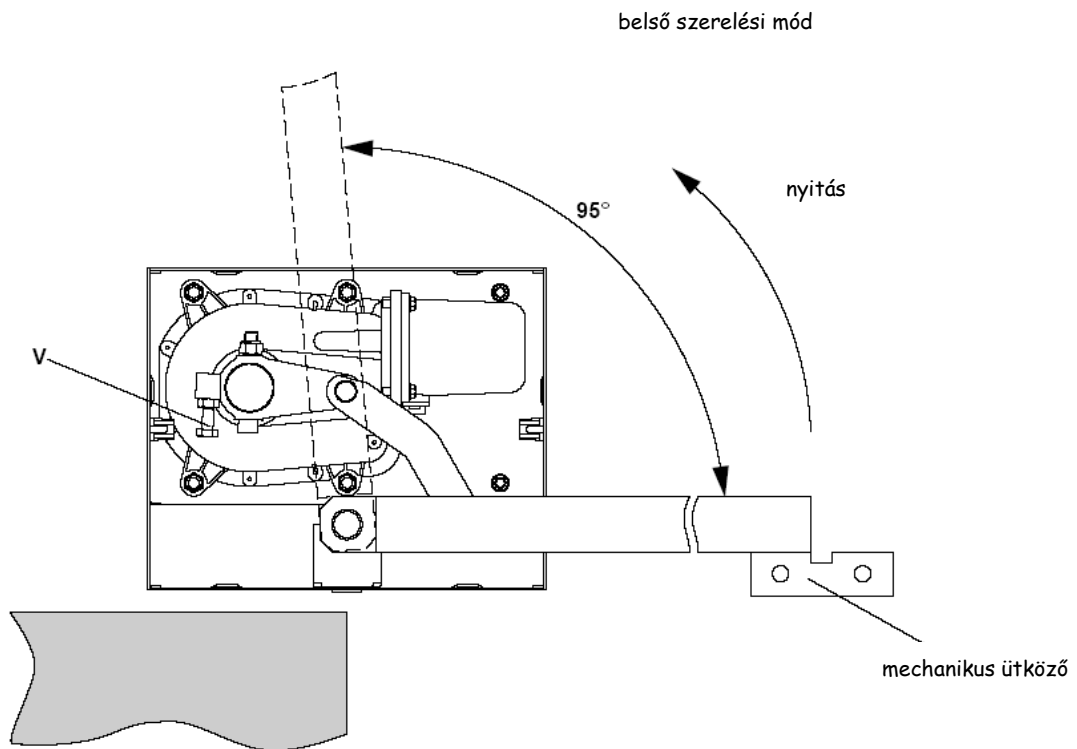

Fig.7



A motoregység szerelése

- 1 Tegye fel a B jelű hajtókart. Rögzítse a V jelű csavarral.
- 2 A meghajtómotort, az elhelyezéstől függően 4 ill.6, a dobozban található csavarral rögzítse.
- 3 A kézi kioldókart szerelje a 4. ábra szerint.
- 4 A továbbítói egységet hegyesse fel gondosan a 5. ábra szerint.
- 5 A kapuzárnyakat állítsa be, ügyeljen, hogy a golyó a helyére kerüljön, járjon el a 6. ábra szerint.

A mechanikus végállás-ütközők beállítása

A szokásos szerelési eljárás (3-7. ábra.)

A „V” csavart állítsa úgy, hogy a kapu végállásoknál történő ütközésekor, a csavar és a hajtókar között 1-2mm szabad út maradjon.

A nyitási végállás-ütköző megakadályozza a 105°-on túli nyitást. Ha kisebb nyitási szög kívánatos, helyezzük át a talajon lévő ütközőt, vagy alkalmazzon elektromos végállás kapcsolót (DU.FCN)

Belső szerelési mód (3-8 ábra)

A zárási végállás alkotóelemei, a talajra telepített ütköző vagy elektromos végállás (DU.FCN)

A „V” csavart max 95° nyitásig állíthatja. Ha szélesebb nyitásra van szükség, láncos kihajtást kell alkalmaznia. (DU.IT180N)

Jelmagyarázat:

- 1 Hajtómotor DU.IT24N, Forgásátviteli doboz DU.CNI vagy DUCZS
- 2 Fotocella
- 3 Kulcsos kapcsoló, vagy nyomógomb
- 4 Villogó
- 5 Antenna
- 6 Vezérlőegység

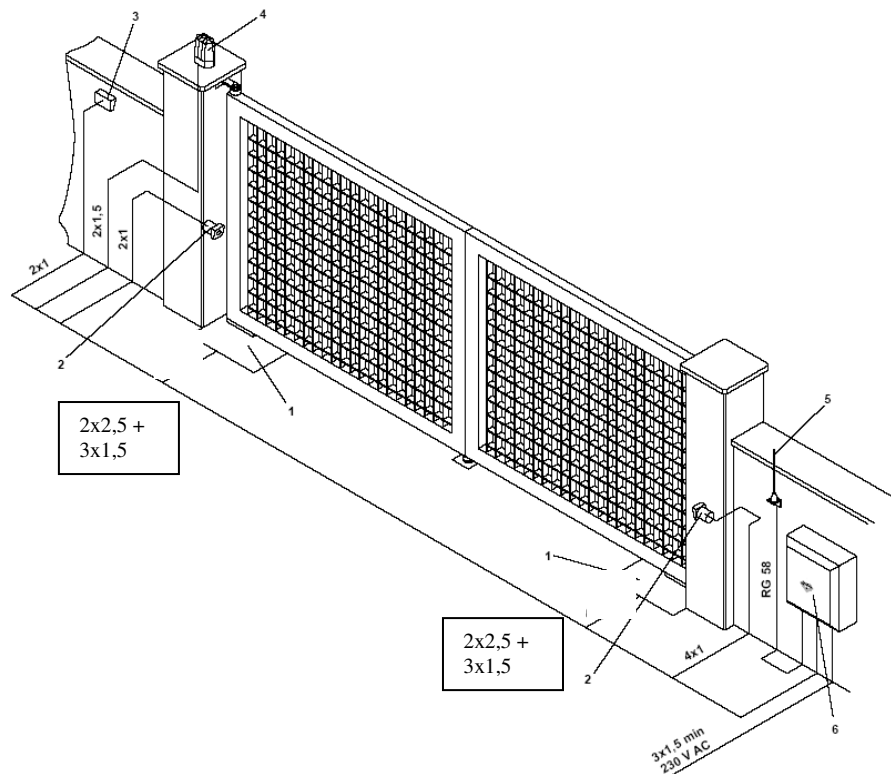

KIT-UNDEGROUND24V

Alkatrész lista

1	Nyitóegység	9686319
2	Kioldó	9686282
3	Hajtókar	9686321
4	Motorház	9686284
5	Fogaskerék	9686322
6	Fedél	9686286
7	Fogaskerék	9686287
8	Tengely	9686288
9	Motorfedél	9686294
10	Szűrő	9686400
11	Kondenzátor	9686324

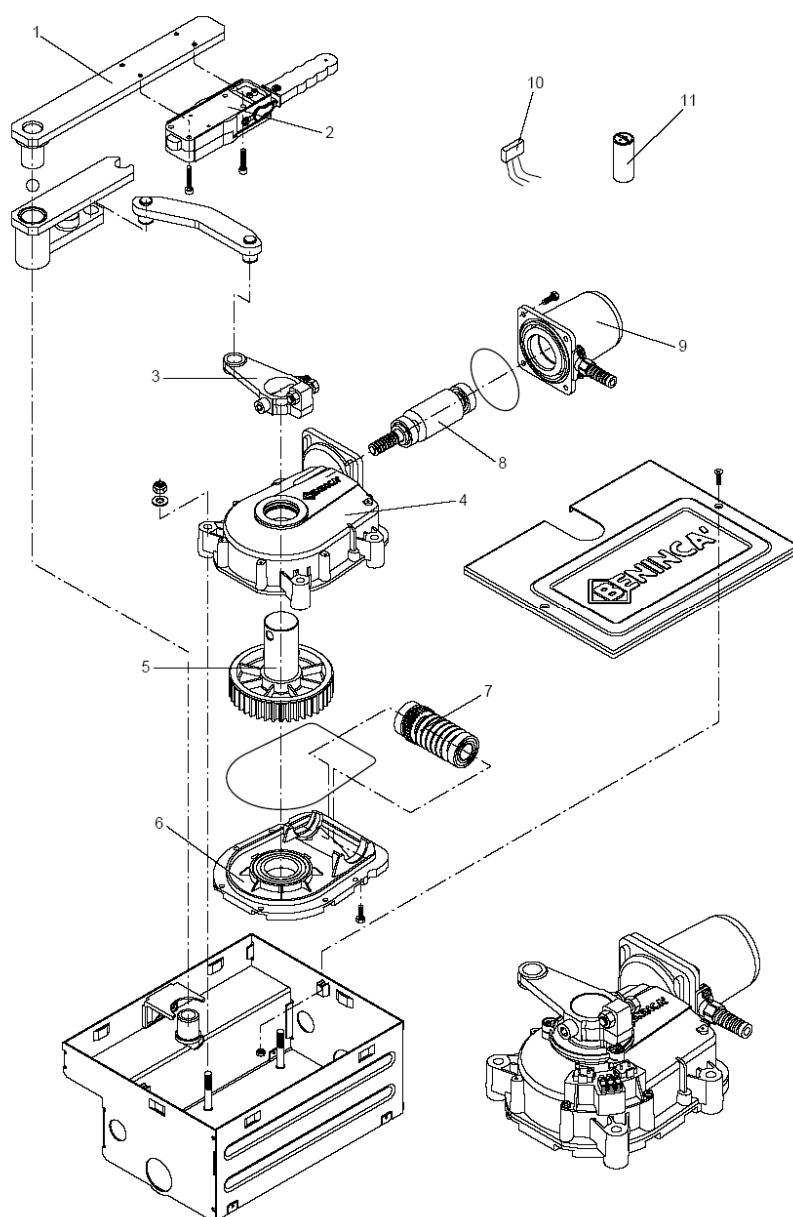

KIT-UNDEGROUND24V

Kézi működtetés, áramkimaradás esetén

Áramkimaradás esetén a kapuszárnyak kézzel is működtethetők, az ábra szerinti módon.

1 Távolítsa el a kulcsot takaró fedelet.

2 A „C” kulccsal oldja ki a reteszt.

Az „L” kart mozgítsa a kívánt irányba.

A szárnyakat kézzel szabadon mozgathatja.

Az ismételt reteszeléshez a kart hozza eredeti állásba, a kulccsal zárjon és helyezze vissza a takaró fedelet.

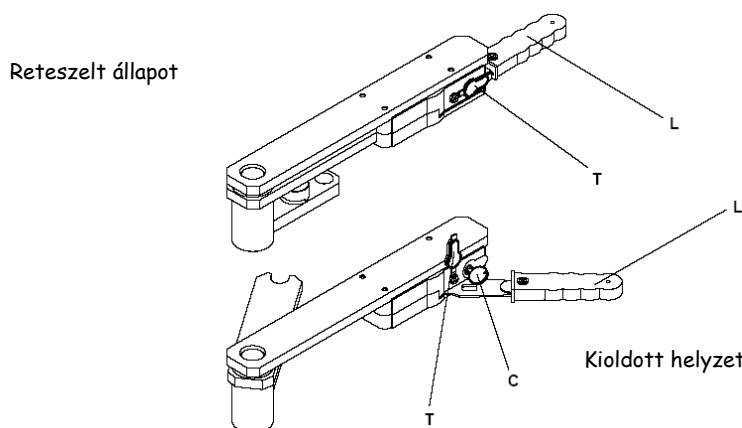

Figyelmeztetés:

Az eszköz nem igényel rendszeres karbantartást. Az időről-időre történő felülvizsgálat ajánlott.(szakember)

Meghibásodás esetén a javítást kizárólag szakemberrel végeztesse. A nem szakszerűen végrehajtott beavatkozás balesetet, tartós motorhibát okozhat.

Biztonsági fül Tartó csap Kábel bevezető

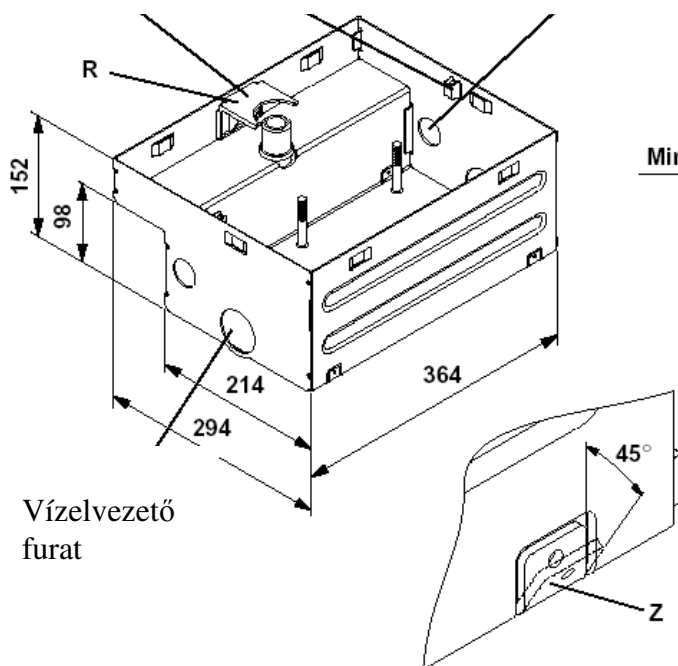

Vízvezető
furat

Ügyeljen rá, hogy a kapu
forgáspontja és a motor
kihajtása egy tengelyű legyen

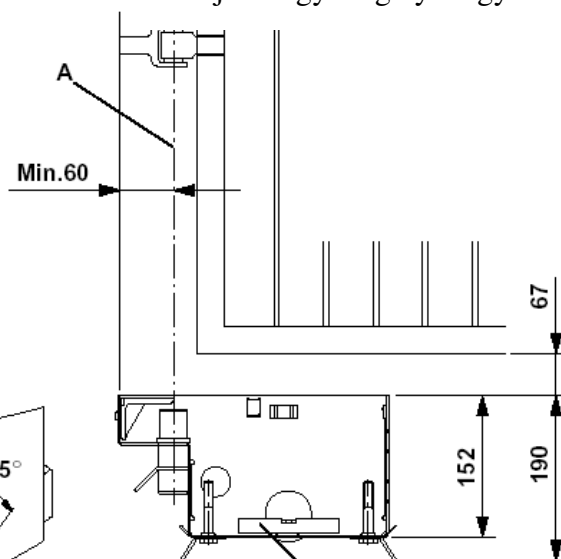

Horizontális pozicionálás

BENINCA' brain24 VEZÉRLÉS

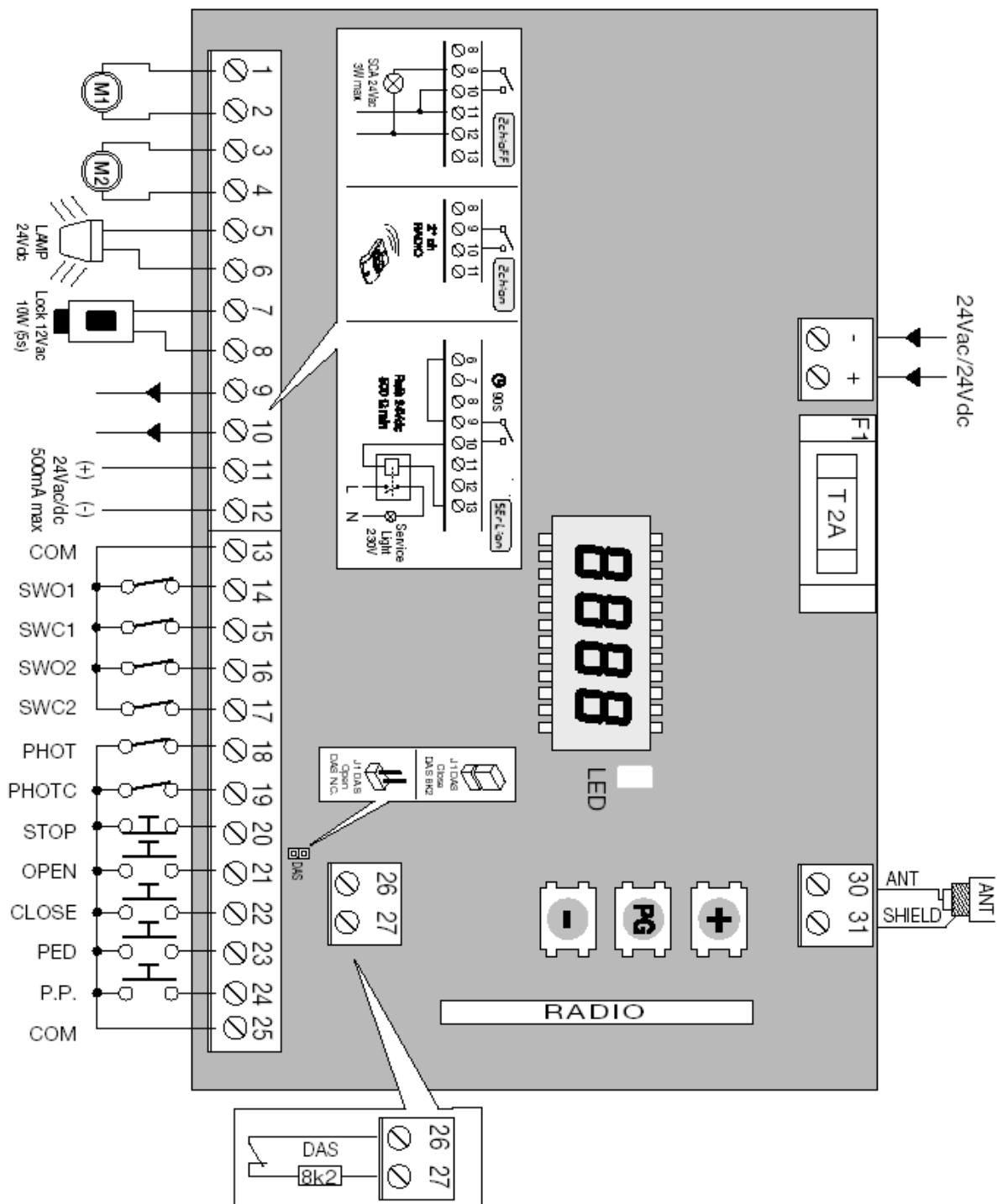

**Az akkumulátor csatlakoztatása előtt
állítsa be a töltőfeszültséget.
27V...27,2V**

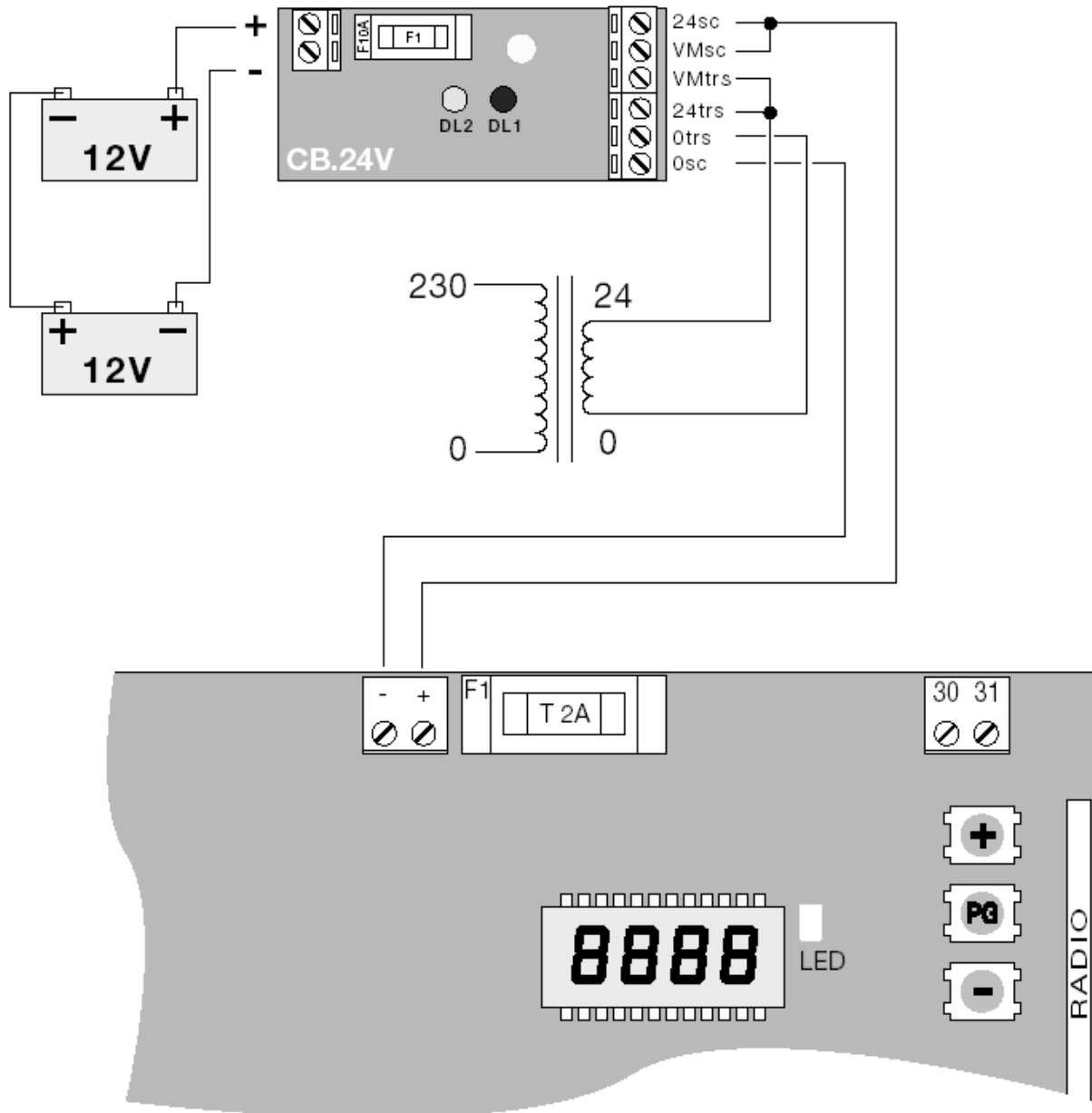

CB.24V kártya csatlakozása (opcionális)

BEMENET/KIMENET FUNKCIÓK

BRAIN 24 vezérlés		
Kapcsok	Funkció	Leírás
1-2	Motor 1	Motor 1 csatlakozás: 24Vdc 80W max
3-4	Motor 2	Motor 2 csatlakozás: 24Vdc 80W max
5-6	Villogó	Villogó csatlakozás 24Vdc 15W max
7-8	Zár (Lock)	Kimeneti táp 12Vac/10W (5s) elektromos zárhoz (7:0V, 8:+12V)
9-10	SCA/2.rádió csat.	Tiszta N.O. kapcsolat. A „2Ch” által vezérelt. 2Ch logika Off: SCA kapcsolat nyitott kapott figyelés. 2Ch logika On: vevő 2 rádiócsatornája által ellenőrzött kapcsolat. Jegyzet: „SRL” logikával: On, jelzőfény parancshoz kapcsolat
11-12	24 Vac/dc	Kiegészítők táp kimenete 2Vac/0,5A max FIGYELEM: CB.24V akkumulátortöltő kártya installálása esetén a kimenet (hálózati feszültség hiányában) 24Vdc – polarizált feszültséget mutat. Győződjön meg a készülékek helyes csatlakozásáról (11:+24Vdc – 12:Vdc)
13	COM	Közös végálláshoz és minden vezérlési bemenethez.
14	SWO1	Motor 1 NYIT végállás bemenet (N.C. kapcsolat)
15	SWC1	Motor 1 ZÁR végállás bemenet (N.C. kapcsolat)
16	SWO2	Motor 2 NYIT végállás bemenet (N.C. kapcsolat)
17	SWC2	Motor 2 ZÁR végállás bemenet (N.C. kapcsolat)
18	PHOT	Fotocella bemenet aktív nyitásban és zárásban
19	PHOT C	Fotocella bemenet aktív csak zárásban
20	STOP	STOP gomb bemenet (N.C. kapcsolat)
21	OPEN	NYIT gomb bemenet (N.O. kapcsolat)
22	CLOSE	ZÁR gomb bemenet (N.O. kapcsolat)
23	PED	Kiskapu nyomógomb bemenet (N.O. kapcsolat), az 1-es motor teljes nyitását vezérli
24	Nyit-Stop-Zár-Stop	Nyit-Stop-Zár-Stop nyomógomb bemenet (N.O. kapcsolat)
25	COM	Közös végálláshoz és minden vezérlési bemenethez
26-27	BAR	Nyomásérzékelő szegély kapcsolat bemenet Ellenállásos szegély: „DAS” jumper zárva Mechanikus szegély: „DAS” jumper nyitva A szegély beavatkozása megállítja a szárny mozgását és kb. 3 mp-re ellentétes irányú mozgást végez.
30-31	Antenna	Antenna csatlakozás (30-jel/31-árnyékolás)
JF1-JF2	24Vac/dc	Táp bemenet 24Vac/24Vdc Akkumulátor használata esetén csatlakoztassa a CB.24V (opcionális) kártyát az ábrán látható módon.

Belépés a programozásba:

- 1-Nyomja meg a <PG> gombot, a kijelzőn az első menü a Paraméterek „PAR” jelenik meg.
- 2-A <+> vagy <-> nyomógombokkal válassza ki a kívánt menüt
- 3-Nyomja meg a <PG> gombot, a kijelző a funkció első rendelkezésre álló funkcióját mutatja.
- 4-A <+> vagy <-> nyomógombokkal válassza ki a funkciót, amit módosítani kíván.
- 5-Nyomja meg a <PG> gombot, a kijelző a kiválasztott funkció aktuális értékét mutatja.
- 6-A <+> vagy <-> nyomógombokkal válassza ki az értéket, amit társítani szeretne a funkcióhoz.
- 7-Nyomja meg a <PG> gombot, a kijelző a „PRG” jelet mutatja, ami a programozás megtörténtét jelzi.

Paraméterek, logikák, speciális funkciók

Az alábbi táblázatban a vezérlésben található egyes funkciók kerülnek leírásra.

Vannak olyan paraméterek, melyek egymás tulajdonságait befolyásolják.

Ezek funkciójuk szerint a következő táblázatban vannak:

Nols	Slid	bLc	Működés:
OFF	OFF	OFF	Végálláskezelés van, idő nincs, lassítás nincs
OFF	OFF	ON	Végálláskezelés van, idő nincs, végállás után 1mp-ig lassít
OFF	ON	OFF	Idő lejártá után lassít, végálláskezelés van.
OFF	ON	ON	Idő lejártá után lassít, végálláskezelés nincs, lassítási idő végte.
ON	OFF	OFF	Lassítás nincs, Idő van, végálláskezelés van.
ON	OFF	ON	Lassítás nincs, Idő van, végálláskezelés van.
ON	ON	OFF	Lassítás nincs, Idő van, végálláskezelés van.
ON	ON	ON	Lassítás nincs, Idő van, végálláskezelés van.

Vannak olyan paraméterek, melyek,	t_{cR}	Automata zárasi idő. Csak „TCA”=ON logikával aktív. A beállított idő végeztével a vezérlés zárasi parancsot ad.	1-240-(40s)
	t_{n1}	Motor 1 munkaidő. Szabályozza a működési időt normál sebességen a motor 1 nyitási és zárasi fázisában. Ld. „Lassítás szabályozása” paragrafus.	5-180-(8s)
	t_{n2}	Motor 2 munkaidő. Szabályozza a működési időt normál sebességen a motor 2 nyitási és zárasi fázisában. Ld. „Lassítás szabályozása” paragrafus.	5-180-(8s)
	Pn_{o1}	Szabályozza a motor 1 nyomatékát nyitási fázisban.*	1-99-(50%)
	Pn_{c1}	Szabályozza a motor 1 nyomatékát zárasi fázisban.*	1-99-(50%)
	Pn_{o2}	Szabályozza a motor 2 nyomatékát nyitási fázisban.*	1-99-(50%)
	Pn_{c2}	Szabályozza a motor 2 nyomatékát zárasi fázisban.*	1-99-(50%)
	t_{dn0}	Motor 2 nyitási késleltetési idő. Szabályozza a motor 2 késleltetési idejét nyitásban a motor 1-hez képest.	0-15-(2s)

<i>t_{dnc}</i>	Motor 1 zárási késleltetési idő. Szabályozza a motor 1 késleltetési idejét zárásban a motor 2-höz képest.	0-40-(3s)
<i>t_{Loc}</i>	Elektromos zár aktiválásának ideje. Ha nem használ elektromos zárat, vigye le az értéket 0-ra.	0-5-(3s)
<i>SL_{dS}</i>	Szabályozza a motor sebességét lassítási fázisban. Érték százalékban kifejezve a normál funkció sebességéhez viszonyítva.	30-99-(50)
<i>PS_{o1}</i>	Szabályozza a motor 1 nyomatékát nyitási lassítási fázisban.*	1-99-(50%)
<i>PS_{c1}</i>	Szabályozza a motor 1 nyomatékát zárási lassítási fázisban. *	1-99-(50%)
<i>PS_{o2}</i>	Szabályozza a motor 2 nyomatékát nyitási lassítási fázisban. *	1-99-(50%)
<i>PS_{c2}</i>	Szabályozza a motor 2 nyomatékát zárási lassítási fázisban. *	1-99-(50%)

*FIGYELEM: Egy helytelen beállítás veszélyes lehet. Vegye figyelembe az érvényben lévő normatívákat!

Lassítás szabályozása

Beállított lassítással (logika SLD:ON) a motor 1-re és motor 2-re beállított munkaidő végeztével kezdődik a lassítási fázis.

A beállított időnek kisebbnek kell lennie az automatizmus tényleges idejétől. Pl. 20mp-es időnél állítsa 17mp-re, hogy a művelet végéhez viszonyítva 3mp-cel korábban kezdje a lassítási fázist.

	MENÜ	FUNKCIÓ	Beállított érték MIN-MAX- (gyári érték)
LOGIKÁK	<i>t_{cR}</i>	Automatikus zárás Off: kikapcsolva On: bekapcsolva	(ON)
	<i>ibL</i>	Társasházi funkció. Off: kikapcsolva On: bekapcsolva. A P.P. bemenetre adott impulzusnak vagy a távirányítónak nincs hatása nyitási fázisban.	(OFF)
	<i>S_{cL}</i>	Gyors zárás Off: kikapcsolva On: bekapcsolva. Nyitott kapunál, vagy nyitási fázisban a fotocella beavatkozása indítja az automatikus zárást 3 mp. után. Aktív csak TCA:ON	(OFF)
	<i>SL_d</i>	Lassítás: Fenti táblázat alapján	(OFF)
	<i>PP</i>	A P.P. gomb és a távirányító működését választja ki. Off: NYIT>STOP>ZÁR>STOP> On: NYIT>ZÁR>NYIT>	(OFF)
	<i>P_{rE}</i>	Elővillogás. Off: kikapcsolva On: bekapcsolva. A villogó aktiválódik 3mp-cel a motor indulása előtt.	(OFF)

bLc	Blokkolás Fenti táblázat alapján	(ON)
cLoc	NYIT bemenet kiválasztás Off: NYIT bemenet NYIT funkcióval On: NYIT bemenet ÓRA funkcióval. Nyitási/zárási idő időzítésére (zárt kapcsolat – nyitott kapu, nyitott kapcsolat – normális működés).	(OFF)
htr	Dead man (halott ember) funkció. Off: automata működés. On: Halott ember működés. A NYIT/ZÁR gombokat a művelet teljes ideje alatt nyomni kell.	(OFF)
nLoc	Használt elektromos zár típusának kiválasztása. Off: bekattanós elektromos zár. Alap állapotban nem kap tápot. Minden nyitási művelet előtt 12Vac tápot kap a TLOC paraméterben beállított időre. On: fordított működésű (nyugalmi áramú) elektromos zár. Alap állapotban 12Vac/0,5A max tápot kap. Minden nyitási művelet előtt elveszi a tápot a TLOC paraméterben beállított időre.	(OFF)
iNot	Egy-, vagy kétmotoros üzemmód Off: mindkét motor aktív On: csak motor 1 kimenet aktív	(OFF)
cuAr	Programozható kódú adók On: rádió vevő csak ugró kódú adókra Off: vevő ugró kódú és programozható fix kódú (öntanuló és dip/switch) adókra	(OFF)
noL5	Elektronikus végállás kezeléssel vagy anélkül. On: Nyomatékérzékelő végállás nélkül. A végálláskapcsoló billenését, a vezérlés végállásnak érzékeli. Tehát a mozgás megállását vezérli. Beállítás a fenti táblázat alapján. Off: Nyomatékérzékelő végállással. A végálláskapcsoló billenése lassításra kapcsolja a motorokat, majd a lassítás ideje alatt (kb 2mp) ha a nyomaték meghaladja a beállított értéket, lekapcsol a vezérlés. Ha nincs nyomatékérzékelés, 2mp lassítás után lekapcsol a vezérlés. Beállítás a fenti táblázat alapján.	(OFF)

	2ch	9-10-es kapcsok kimenete On: a kimenetnek 2. rádió csatorna funkciója van: a kapcsolat, normál nyitott, átkapcsol 1mp-re a második csatornára társított vevőre. Ld. rádió menü Off: a kimenetnek SCA funkciója van, nyitott kapu figyelés: nyitott kapcsolat zárt szárnynál, szünetelő a szárny mozgásakor, zárt kapcsolat nyitott szárnynál. Ld. csatlakozási ábra.	(OFF)
	SERL	Szerviz fények a 9-10 kimeneten On: minden mozgáshoz a kapcsolat záródik kb. 90mp-re, függetlenül a 2 csatorna paraméterének konfigurációjától. Használjon relét (24Vdc/500Ω min) a fény vezérléséhez. Off: a kimenet a 2 csatorna paraméteren beállított, ld. az előző paramétert.	(OFF)

	MENÜ	FUNKCIÓ
RADIÓ	PP	Ezt a funkciót kiválasztva a vevőt várakozásba teszi (PUSH) nyit-stop-zár-stop funkciót társítva. Nyomja meg az adónak a gombját, amit ehhez a funkcióhoz kíván társítani. Ha a kód érvényes, memorizálásra kerül és a OK üzenet jelenik meg a kijelzőn. Ha a kód nem érvényes, Err. üzenet jelenik meg.
	2ch	Ezt a funkciót kiválasztva a vevőt várakozásba teszi (PUSH) a második rádió csatornát társítva, a 9-10 kapcsokon. A 2 csatorna logika ON állásban legyen, a SERL logika OFF állásban legyen. Nyomja meg az adónak a gombját, amit ehhez a funkcióhoz kíván társítani. Ha a kód érvényes, memorizálásra kerül és a OK üzenet jelenik meg a kijelzőn. Ha a kód nem érvényes, Err. üzenet jelenik meg.
	clr	Ezt a funkciót kiválasztva a vevőt várakozásba teszi (PUSH) a memóriából törlendő adó kódját. Ha a kód érvényes, memorizálásra kerül és a OK üzenet jelenik meg a kijelzőn. Ha a kód nem érvényes, Err. üzenet jelenik meg.
	rtr	Vevő memóriájának teljes törlése. A művelet megerősítését fogja kérni a rendszer.

	MENÜ	FUNKCIÓ
	nnnn	Látható az automatizálás által elvégzett teljes ciklusok (nyitás+zárás) száma. A <PG> gomb első megnyomásával látható ez első 4 számjegy, második megnyomásával az utolsó 4 számjegy. Pl. <PG> 00 12 >>> <PG> 3456: 123.456 elvégzett ciklus.
	rES	Vezérlés resetelése. FIGYELEM!: a vezérlés visszaáll a gyári értékekre.

KIT-UNDEGROUND24V

<p>A <PG> gomb első megnyomására felvillan a RES felírat, a <PG> gomb következő megnyomására pedig reset-elődik a vezérlés. Jegyzet: a vevőről nem törölődnek az adók.</p>
--













Programozási példa

Feltételezzük, hogy be kell állítani:

-automata zárási időt (TCA) 100s

-elővillogást

lépésről lépésre kövesse a következő leírást:

Lépés	Megnyomni	Kijelző	Jegyzet
1		PAR	Első menü
2		tca	Az első menü első funkciója
3		040	A kiválasztott funkció aktuális beállított értéke
4		100	Válassza ki a <+> és <-> gombokkal a kívánt értéket
5		PrG	Az érték programozásra kerül
		tca	Programozás elvégezve, a kijelző visszaáll az éppen kiválasztott funkcióra.
6		PAR	Nyomja meg egyidejűleg a <+> és <-> gombokat a felső menübe visszaálláshoz
7		LoG	Második menü
8		tca	A második menü első funkciója
9		PrE	Nyomja meg többször a <-> gombot a PRE logika kiválasztásáig
10		off	A kiválasztott funkció aktuális beállított értéke
11		on	Válassza ki a <+> és <-> gombokkal a kívánt értéket
12		PrG	Az érték programozásra kerül
		PrE	Programozás elvégezve, a kijelző visszaáll az éppen kiválasztott funkcióra.
13		PAR	Nyomja meg egyidejűleg a <+> és <-> gombokat a felső menübe visszaálláshoz és a kilépéshez, vagy várjon 30mp-et.

Diagnosztika

Rossz működés esetén a + vagy – gombok lenyomásával láthatók a bemenetek állapotai (végállás, parancs és biztonság). Minden bemenethez társítva van a kijelző egy része, ami aktiválás esetén felgyullad, a következő ábra alapján.

KIT-UNDEGROUND24V

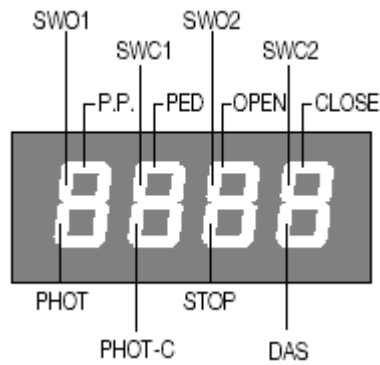

Az N.C. bemenetek a függőleges szegmensekben vannak megjelenítve. Az N.O. bemenetek pedig a vízszintes szegmensekben.

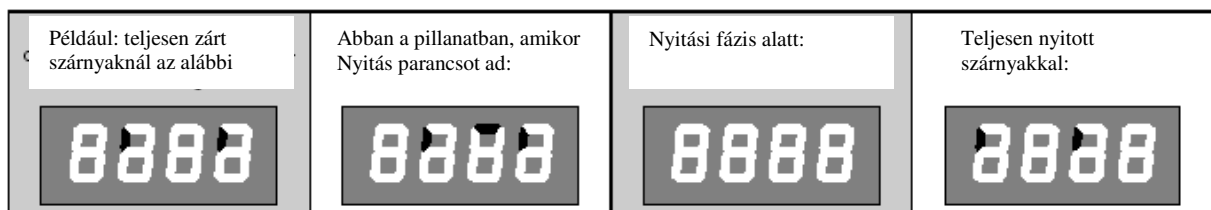

KIT-UNDEGROUND24V

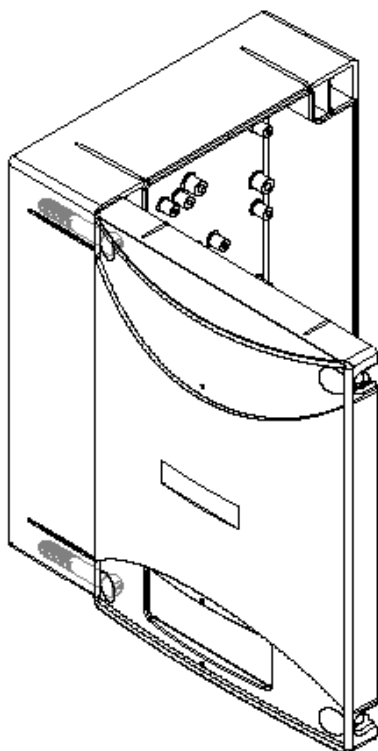
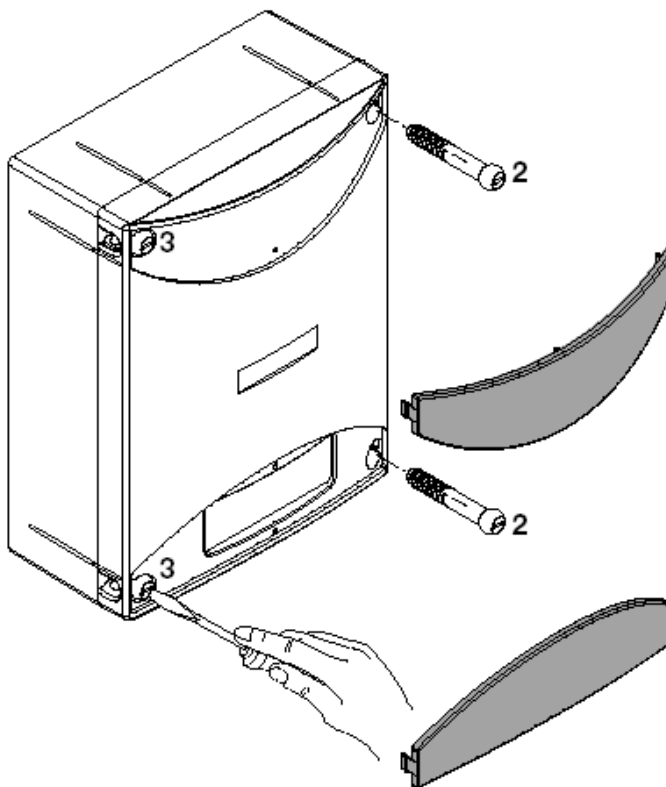
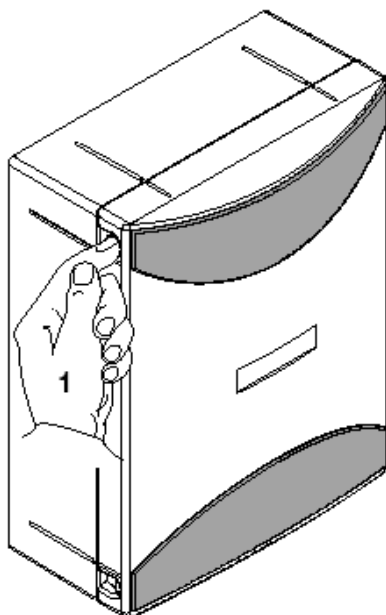

1-Nyomjuk meg a doboz oldalán a szárnyacskákat a védő rész kiakasztásához.

2-Csavarja ki a két csavarokat a kért nyitási oldalon.

3-Lazítsa ki a másik két csavart, ne csavarja ki teljesen, pántként fognak működni, így lehetővé válik a fedél kinyitása.